

RADA DZIELNICY XV MISTRZEJOWICE	
Wpłynęło dnia	19.03.15
Nr	podpis <i>Lieta</i>
DO DAŚ. 1/2015	

Załącznik nr 1
do Zarządzenia Prezydenta Miasta Krakowa
nrz dnia.....

FORMULARZ ZGŁOSZENIA PROJEKTU SKŁADANEGO JAKO PROPOZYCJA ZADANIA DO BUDŻETU OBYWATELSKIEGO NA POZIOMIE DZIELNIC W ROKU 2015 I 2016	
Dane kontaktowe	
Imię i nazwisko:	Wyłączenie jawności w zakresie danych osobowych ; na podst. art. 1 i 6 o ochronie danych osobowych (Dz. U. z 2014 r. , poz. 1182 z późn. Zm.) ; jawność wyłączył/-a: Agnieszka Natkaniec -pracownik Rady Dzielnicy XV Mistrzejowice
Adres zamieszkania:	
Wiek*:	
*wniosek może złożyć osoba składająca wniosek ukończony	
ZADANIE O CHARAKTERZE LOKALNYM	Numer dzielnicy, której dotyczy projekt XV Mistrzejowice
TYTUŁ PROJEKTU (max 20 wyrazów)	
Zwiększenie ilości miejsc parkingowych na osiedlu Piastów.	
OPIS PROJEKTU	
Miejsce realizacji projektu: <i>Wskaż ulicę, numer posesji/kwartal ulic</i>	Osiedle Piastów przy bloku 14, pomiędzy blokami 16, a 17 i przy bloku 18. Wszystko na działce 61/33
Przedmiot projektu <i>Proszę w kilku zdaniach (max 80 wyrazów) opisać czego projekt dotyczy. UWAGA: opis ten zostanie wykorzystany jako „skrótowy opis projektu” dla projektów pozytywnie zweryfikowanych</i>	Projekt dotyczy rozbudowy ilości miejsc parkingowych w obszarze bloków 13-19. Dzięki realizacji zadania zwiększy się ilość miejsc postojowych dla mieszkańców tychże bloków jaki odciążą inne parkingi na osiedlu Piastów, gdzie mieszkańcy byli zmuszeni pozostawiać swoje samochody ze względu na deficyt obszaru do parkowania w swoim obszarze.
Szczegółowy opis projektu <i>Napisz co dokładnie zostanie wykonane i w jakim celu. Opisz dokładnie miejsce na którym realizowany będzie projekt, wskaż główne działania, które będą podjęte przy jego realizacji - max 1000 wyrazów</i>	
Projekt ma główne założenie jakim jest zwiększenie ilości miejsc parkingowych na osiedlu Piastów w obszarze bloków 13-19. Osoba tworząca projekty budowy naszych bloków nie brała pod uwagę możliwości tak o ogromnego wzrostu ilości posiadanych samochodów przez mieszkańców w efekcie czego nie została stworzona odpowiednia ilość miejsc parkingowych, która zaspokoi zapotrzebowanie ludzi na miejsca parkingowe. Głównym zadaniem projektu jest rozbudowa istniejącego parkingu przy bloku nr 14 na osiedlu Piastów. Projekt zakłada dobudowę obszaru do parkowania o długości 22 metrów i szerokości 10 metrów. Materiałem wykonawczym inwestycji według projektu ma zostać kostka ekologiczna (ażurowa o grubości 10 cm). Rozbudowa parkingu przysporzy około 6 nowych miejsc parkingowych. Jest to bardzo dobre rozwiązanie, ponieważ łączy w sobie zarówno ładny wygląd, funkcjonalność, ale również niskie koszty. Następnie przy hangarze, po jego prawej ścianie między blokami 16, a 17 mają powstać 2 nowe miejsca parkingowe. Również dobrym rozwiązaniem byłoby stworzenie ich przy pomocy kostki ekologicznej/ ażurowej. Kolejnym miejscem szczególnie narażonym na deficyt miejsc parkingowych jest blok 18 na osiedlu Piastów, który według projektu może zostać doposażony o 2 miejsca parkingowe, które według projektu mogą powstać po lewej stronie parkingu wzdłuż wjazdu (patrz szkic). Materiałem budulcowym tychże miejsc przewidziana jest również kostka ekologiczna/ażurowa. Tego typu rozwiązanie spowodują wzrost miejsc parkingowych, które nie zakłócą w żaden sposób wyjazdu z parkingu, a zwiększą również estetykę tego miejsca. Wygląd ten jest zepsuty przez rozjeżdżenie trawy, która kiedyś tam rosła przez prawdopodobnie maszyny budowlane.	

Uzasadnienie projektu

Proszę uzasadnić potrzebę realizacji projektu, w tym przedstawić problem, na który odpowiada projekt - wskaż jak rozwiązanie problemu wpłynie na życie mieszkańców – max 200 wyrazów

Wzrost liczby miejsc parkingowych wpłynie pozytywnie na komfort życia mieszkańców, ponieważ będą oni musieli zostawiać swoich pojazdów w znacznej odległości od miejsca zamieszkania. Dodatkowo pojazdy ze względu na bliższą odległość od bloku będą znacznie bezpieczniejsze niż wówczas gdyby pozostawione pod innym blokiem. Rozbudowa infrastruktury parkingowej zadowolony nie tylko mieszkańców konkretnych bloków dla których projekt jest przedstawiony lecz również mieszkańców całego osiedla Piastów i sąsiednich. Dodatkowo, zwiększy się dostęp straży pożarnej do najbardziej zagrożonych części bloku 14.

Zakres i zastosowanie projektu

Proszę wskazać komu będzie służył projekt i jakie grupy mieszkańców skorzystają na jego realizacji - max 100 wyrazów

Projekt będzie służył wszystkim mieszkańcom zamieszkującym osiedle Piastów w rejonie bloków od 13-19. Dzięki niemu odciążą one miejsca parkingowe, które znajdują się w obszarze poza rejonem bloków wymienionych powyżej. Samochody z bloków 13-19 na osiedlu Piastów ze względu na niewystarczającą liczbę miejsc parkingowych przy swoich blokach oraz w ich pobliżu są zmuszeni pozostawiać swoje pojazdy na blokach oddalonych w znacznej odległości od miejsca zamieszkania, co sprawia, że w innych częściach osiedla również występuje deficyt miejsc parkingowych. Realizacja projektu pozwoli zniwelować skutki braku miejsc parkingowych na osiedlu Piastów.

HARMONOGRAM DZIAŁAŃ ZWIĄZANYCH Z WYKONANIEM PROJEKTU:

w przypadku większej ilości zadań proszę dodać kolejny wiersz

Opis działania:
Rozbudowa parkingu przy bloku numer 14 o nowe 6 miejsca do parkowania
Budowa 2 miejsc postojowego przy bloku numer 18
Budowa 2 miejsc postojowych między blokiem 16, a 17

SZACUNKOWY KOSZTORYS

Wzłączając wszystkie składowe projektu – np. materiał, robocizna, zakup sprzętu, itp. Dopasuj do każdej składowej odpowiedni koszt i zsumuj.

Składowe projektu:	Koszt:
Wykonanie dokumentacji projektowej dla nowych 10 miejsc parkingowych dla os. Piastów	10 000,00 zł
Budowa parkingu przy bloku numer 14 o nowe 6 miejsc do parkowania	40 000,00 zł
Budowa 2 miejsc postojowych przy bloku numer 18	25 000,00 zł
Budowa 2 miejsc postojowych między blokiem 16, a 17	25 000,00 zł
RAZEM:	100 000,00 zł

ZAŁĄCZNIKI DO PROJEKTU

Do formularza można załączyć dodatkową dokumentację, pomocną przy jego weryfikacji np. szkice sytuacyjne, plany, zdjęcia, wizualizacje oraz dodatkowe materiały.

Nazwa załącznika:
Lista poparcia projektu Załącznik obligatoryjny – projekt musi zostać poparty przez min. 15 mieszkańców Dzielnicy, którzy

2.	Wstępny projekt nowych miejsc postojowych
3.	Położenie na Mapie własności konkretnych punktów
4.	Rysunki pomocnicze

OŚWIADCZENIA

- ✓ Oświadczam, iż jestem uprawniona/-y do udziału w zgłaszaniu propozycji projektów poprzez fakt bycia mieszkanką/-ńcem Dzielnicy, której dotyczy złożony przeze mnie projekt propozycji zadania.

- ✓ Oświadczam, iż wszystkie podane w formularzu oraz załącznikach informacje są zgodne z aktualnym stanem prawnym i faktycznym wraz z załącznikiem stanowiącym listę poparcia dla projektu.

- ✓ Informacja: podane dane osobowe zabezpieczone są na podstawie ustawy z dnia 29 sierpnia 1997 r. o ochronie danych osobowych (Dz. U. z 2014 r. poz. 1182), na drodze zgłoszenia zbioru danych do GIODO. Administratorem danych jest Prezydent Miasta Krakowa z siedzibą w Krakowie, Pl. Wszystkich Świętych 3-4. Dane osobowe przetwarzane są wyłącznie w celu realizacji Budżetu obywatelskiego miasta Krakowa i nie będą przekazywane innym odbiorcom. Osobie, której dane dotyczą, przysługuje prawo dostępu do treści jej danych oraz możliwość ich poprawiania. Podanie danych jest dobrowolne jednak bez ich podania nie jest możliwe uczestnictwo w procesie.

Podpis składającego projekt:

Wyłączenie jawności w zakresie danych osobowych ; na podst. art. 1 i 6 o ochronie danych osobowych (Dz. U. z 2014 r. , poz. 1182 z późn. Zm.) ; jawność wyłączył/-a: Agnieszka Natkaniec -pracownik Rady Dzielnicy XV Mistrzejowice

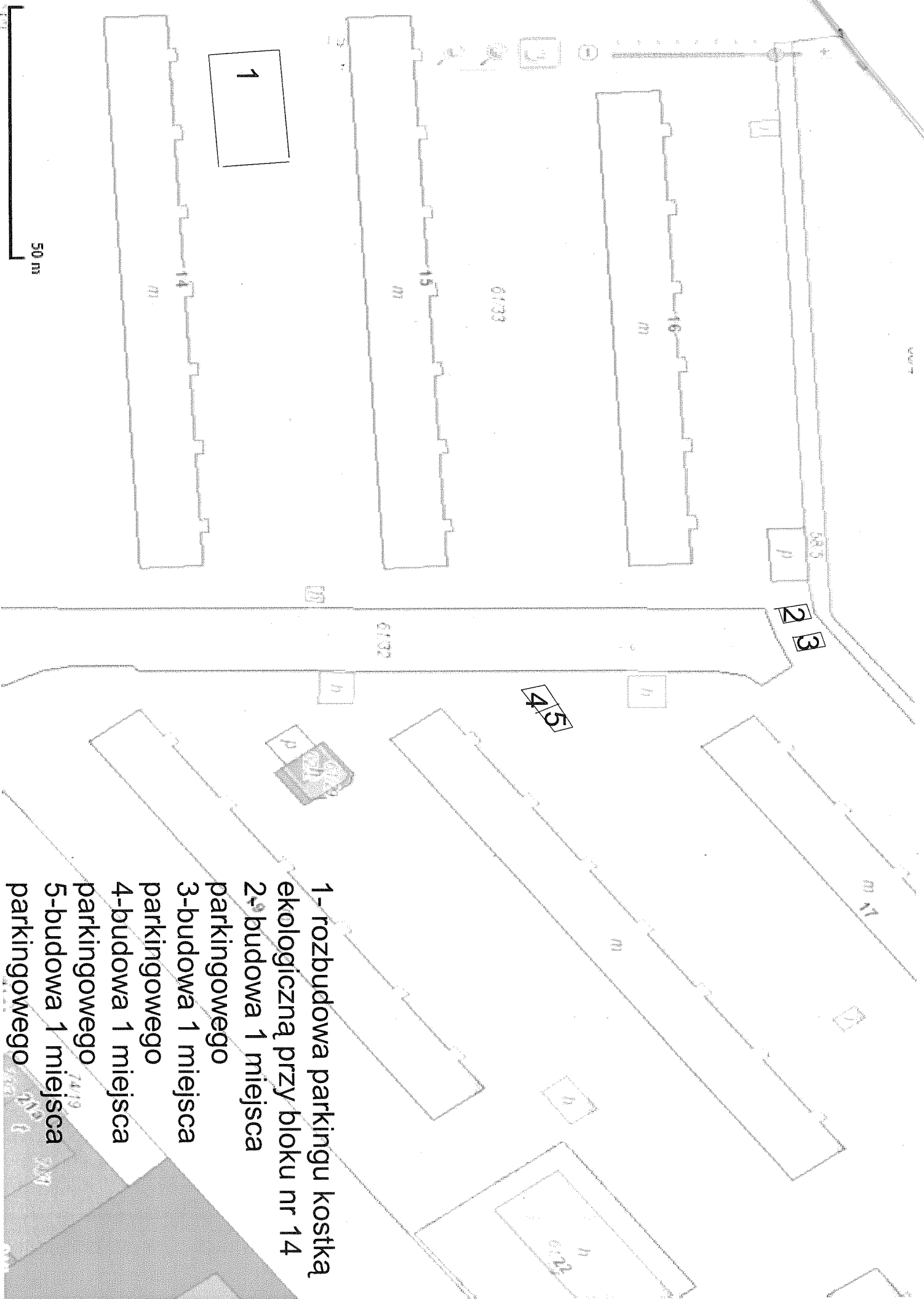

- 1- rozbudowa parkingu kostką ekologiczną przy bloku nr 14
- 2- budowa 1 miejsca parkingowego
- 3- budowa 1 miejsca parkingowego
- 4- budowa 1 miejsca parkingowego
- 5- budowa 1 miejsca parkingowego



Miejsca parkingowe nr:
2 i 3

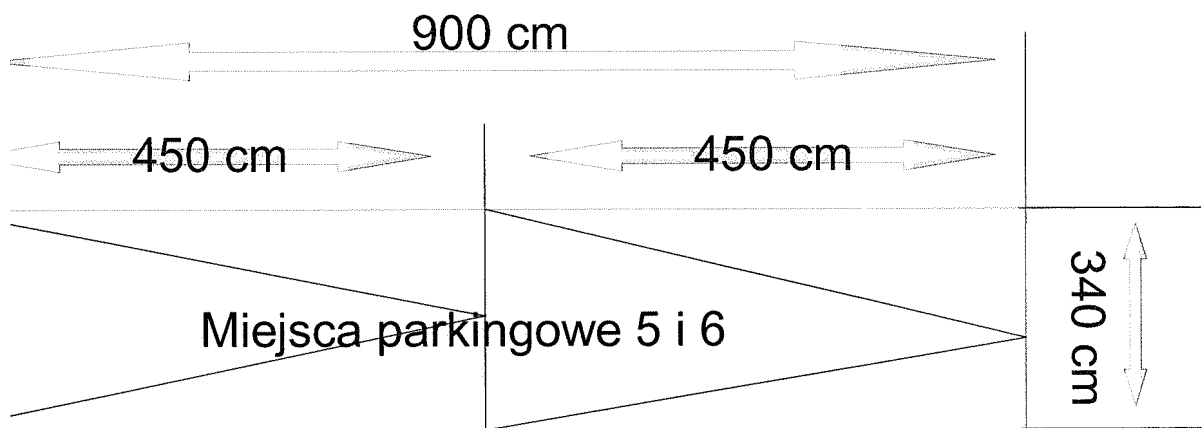
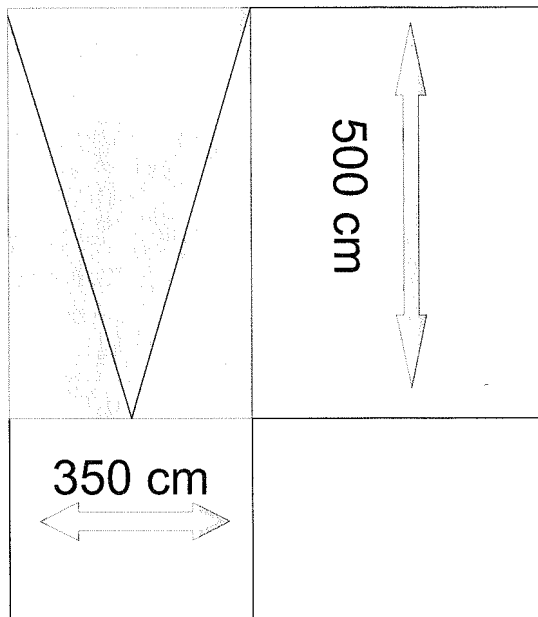

wrysowane miejsca

parkingowe są tylko przykładem, gdzie mogą parkować ludzie.

Głównym założeniem projektu jest wyłożenie obszaru

zaznaczonego kostką

ekologiczną. Miejsca postojowe

mogą być wrysowane farbą, nie

trzeba ich zaznaczać.

Tego typu powiększenie

parkingu jest najtańszym

i lecz najbardziej

Efektywnym rozwiązaniem

